

**UNFINISHED**  
**Pabellón español · Spanish Pavilion**

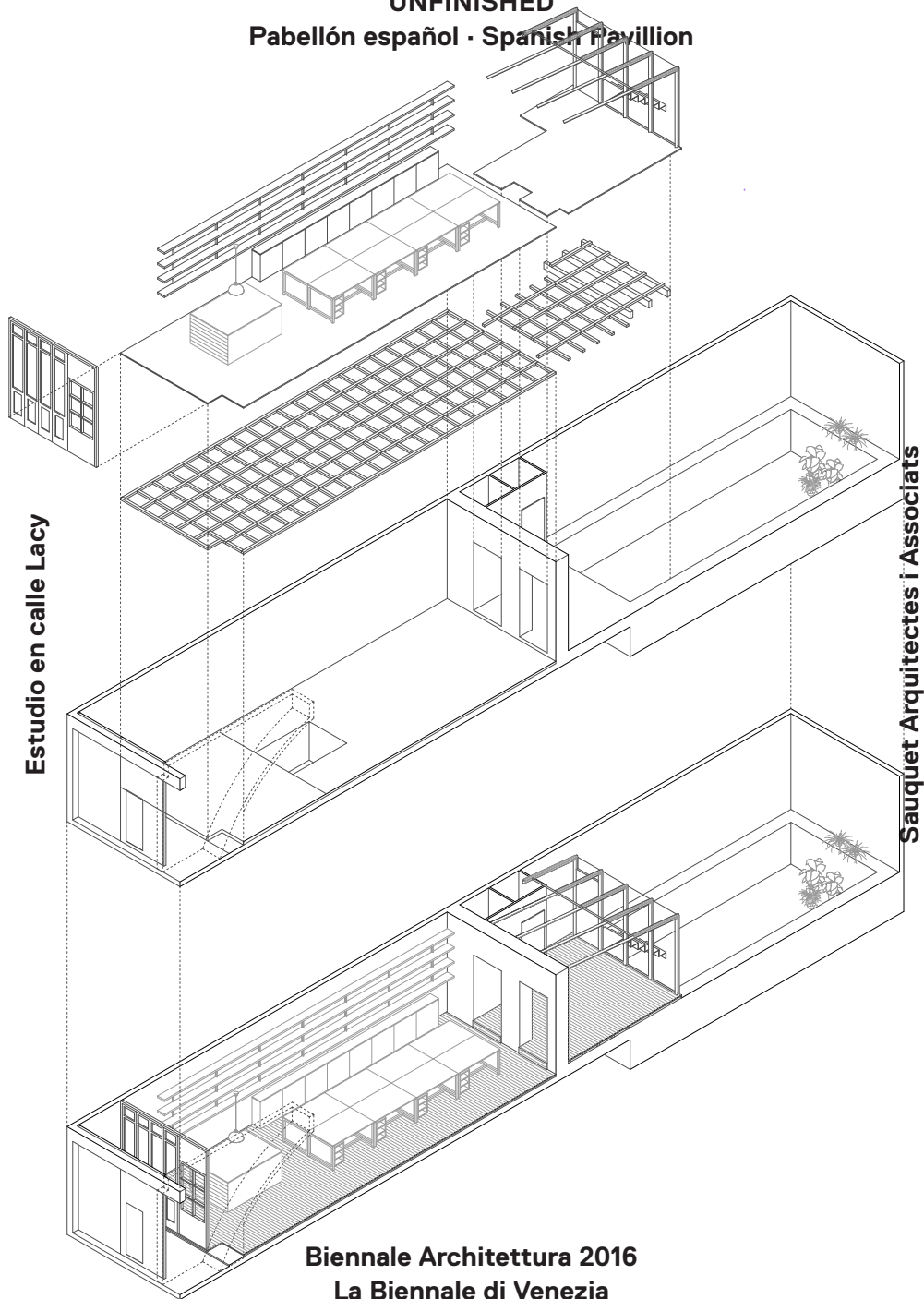

**Estudio en calle Lacy**

**Sauquet Arquitectes i Associats**

**Biennale Architettura 2016**  
**La Biennale di Venezia**

**El estudio se sitúa en un antiguo taller de reducidas dimensiones, que ocupaba los bajos de una vivienda, en el que a principio de siglo se adobaban pieles, a partir de los años cincuenta sirvió de garaje y la última década acabó siendo una imprenta. El proyecto es una “reapropiación” de un espacio que la crisis dejó abandonado. Un espacio en el que los distintos usos han ido dejando secuelas arquitectónicas que el proyecto trata de no ocultar. La mayor secuela arquitectónica que la intervención pone en evidencia es una balsa situada en el patio trasero. La balsa está ahora vacía. La ampliación del espacio para adaptar el nuevo estudio al taller existente requería de una sala de reuniones. Ésta, a modo de invernadero, “flota” por encima de la balsa y esconde, debajo, máquinas y material de maquetas. El invernadero climatiza un espacio que antes era exterior sin querer ocultar el paso del tiempo sedimentado en las paredes medianeras.**

The studio is located in a small former workshop, occupying the ground floor of a house. At the beginning of the last century it was a tannery, from the nineteen-fifties on it was used as a garage and for the past decade as a print shop. This project is the “re-appropriation” of a space that was abandoned due to the financial crisis. It is a space in which the different uses have left architectural scars that the design doesn’t try to hide. The largest scar that the intervention reveals is an open cistern located in the back courtyard. It is empty now. A meeting room had to be added onto the existing workshop space to accommodate the new architecture studio. This addition, in the form of a greenhouse, “floats” over the cistern and hides mechanical equipment and modelling materials underneath it. The greenhouse encloses a space that was previously outdoors without concealing the sediments of passing time revealed on the party walls.





## Plantas. Plans



# Detalle constructivo. Detail

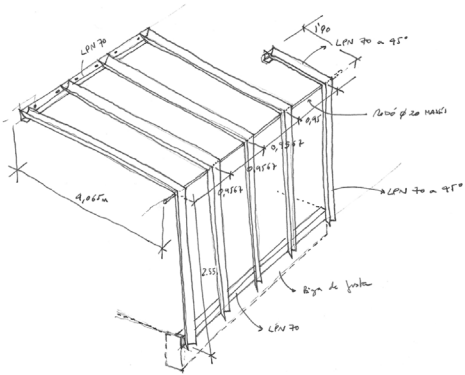
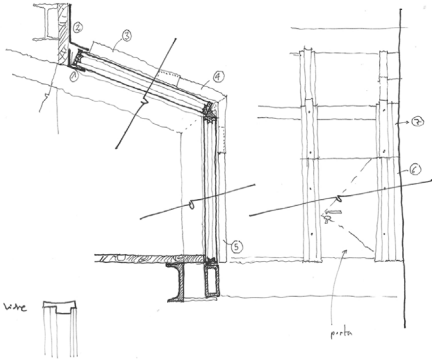
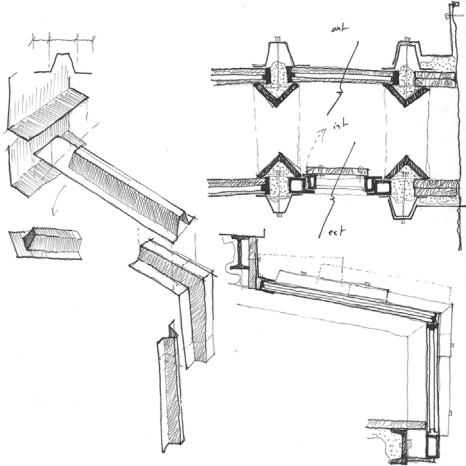
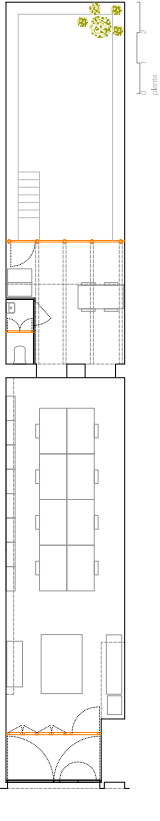

**Estudio en calle Lacy·  
Studio in Lacy street**

**Localización. Location:  
c/Lacy 38, Sabadell.  
Barcelona**

**Arquitectos. Architects:  
Sauquet Arquitectes i  
Associats: Roger Sauquet,  
Guillem Bosch, Xavier  
Sauquet, Berta Fusté, Anna  
Bonet**

**Fotografías· Photography:  
José Hevia**

**2014**